

## Plan de questionnement à suivre :

1. Le relevé des éléments composant le système à partir d'une représentation...
2. Description du fonctionnement sous forme de schéma de succession des actions qui contribuent au freinage...  
*(en partant de l'action de l'utilisateur)*
3. Accompagnement des commentaires sur les liaisons des pièces mobiles du système...
4. Schématisation du système au repos puis en action...
5. Les différents points de réglage du système...
6. Les recommandations diverses de mise en service et d'entretien...

Planche d'images pour le FREIN à DISQUE /



Freinage à disque

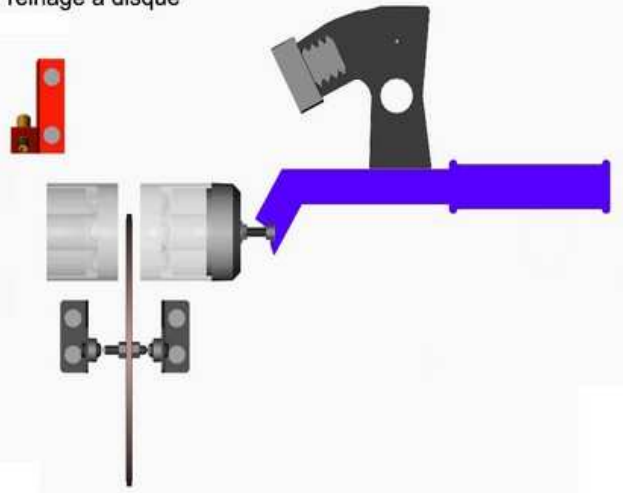

Freinage à disque



Planche d'images pour le FREIN à DISQUE /



Freinage à disque

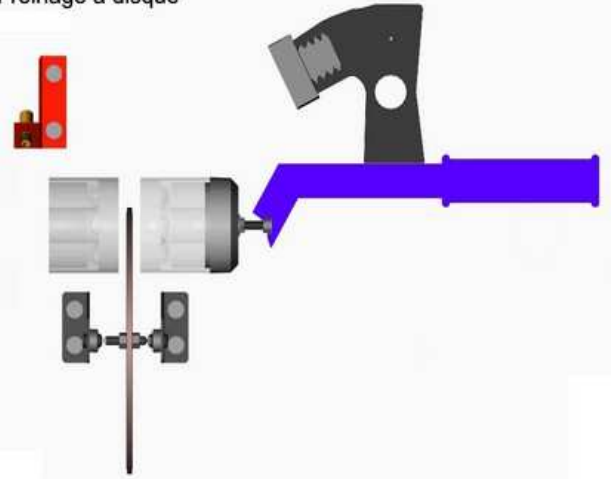
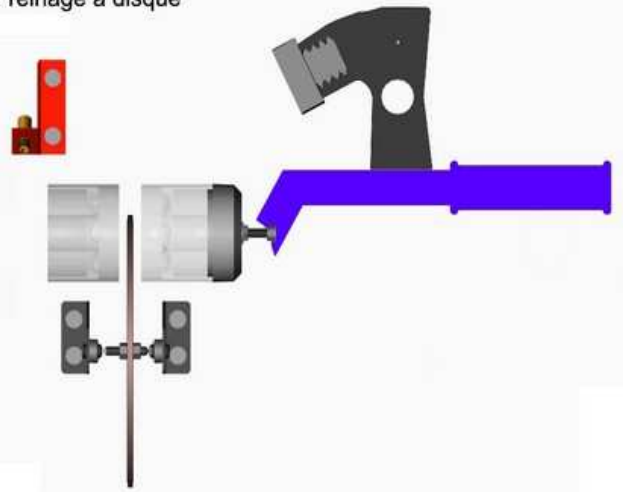

Freinage à disque



Planche d'images pour le FREIN à PATINS /



Freinage à patins

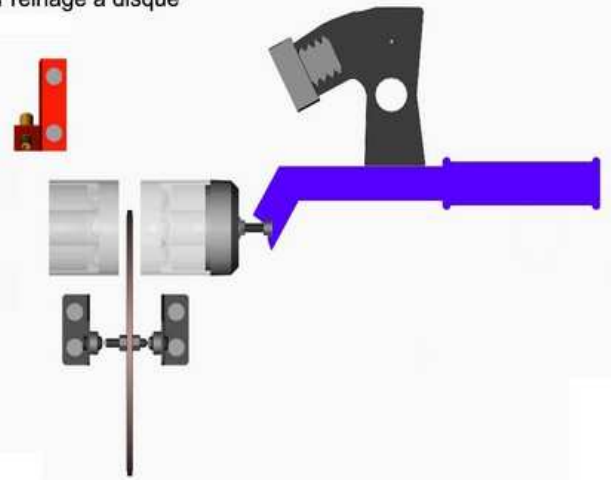
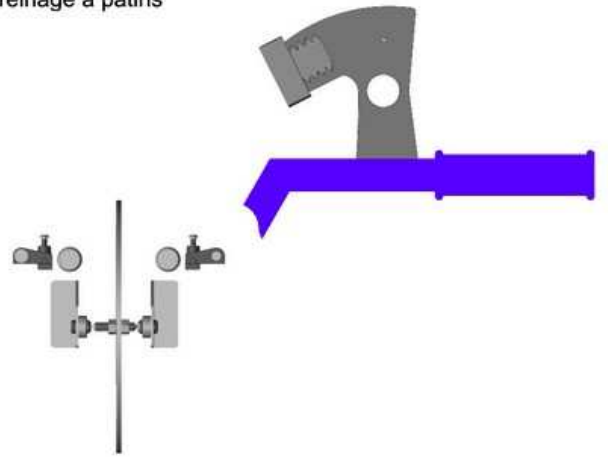

Freinage à patins



Planche d'images pour le FREIN à PATINS /



Freinage à patins

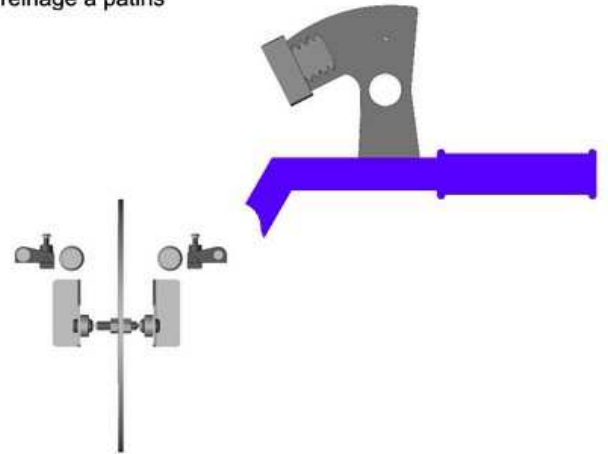
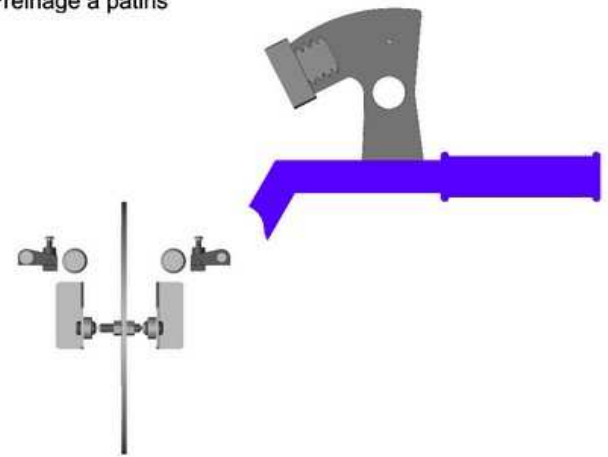

Freinage à patins

