

# Règlements des compétitions (A titre d'exemple car on pourra faire discuter et écrire les règlements par les élèves)

## Course de vitesse

### La piste

Elle est constituée de deux couloirs adjacents de largeur 1 m et de longueur 5 m.

Elle est tracée au sol au moyen par exemple de ruban adhésif.

(Il ne s'agit pas de délimiter la piste par des obstacles qui guideraient les dragsters).

La nature du sol est déterminante pour la compétition (adhérence, planéité). Les élèves doivent en prendre conscience.

### Règlement

- Les dragsters concourent deux par deux en poule.
- Les deux dragsters en compétition s'élancent en parallèle au signal de départ.
- Le dragster s'élanse départ arrêté, axe de roues avant sur la ligne de départ.
- Il est interdit d'aider manuellement au démarrage. On doit juste lâcher (libérer) son dragster.
- Le premier dragster ayant franchi la ligne d'arrivée gagne la manche et l'équipe remporte un point
- Si un dragster sort de la piste avant la ligne d'arrivée, il perd la manche et son adversaire remporte le point.
- Si les deux dragsters sortent de la piste avant la ligne d'arrivée, celui qui a quitté la piste le plus loin du départ remporte un demi point.
- La compétition est organisée de telle sorte que toutes les équipes s'affrontent en duel.
- Toutes les équipes devront avoir concouru le même nombre de duel.
- L'équipe gagnante est celle qui aura accumulé le plus de points à l'issue de la compétition.

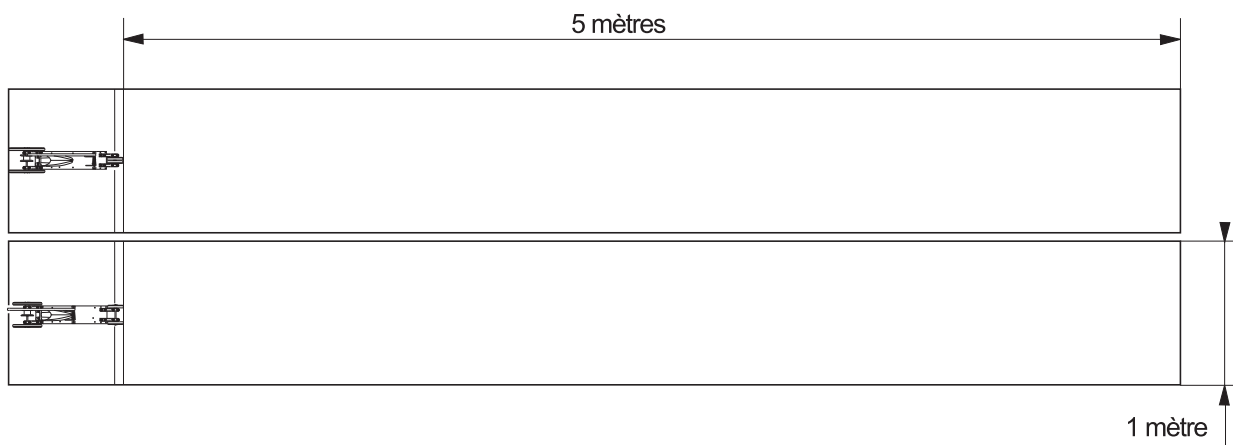

## Distance parcourue

### La piste

La piste est constituée d'un couloir de largeur 1 m et de longueur 10 m minimum.

Elle est tracée au sol au moyen par exemple de ruban adhésif ou carreaux au sol.

(Il ne s'agit pas de délimiter la piste par des obstacles qui guideraient le dragster).

La nature du sol est déterminante pour la compétition (adhérence, planéité). Les élèves doivent en prendre conscience.

### Règlement

- Un seul dragster concour à la fois.
- Le but est de parcourir la plus grande distance.
- Le dragster s'élanse départ arrêté, axe de roues avant sur la ligne de départ.
- Il est interdit d'aider manuellement au démarrage. On doit juste lâcher (libérer) le dragster.
- On mesure la distance totale parcourue par le dragster (mesure à l'axe des roues avant) depuis la ligne de départ.
- Si le dragster a quitté la piste avant de s'arrêter, on mesure la distance entre la ligne de départ et le point où le dragster a quitté la piste.
- Chaque dragster (ou chaque équipe) a droit à 2 essais.
- Le classement se fait directement selon la plus grande distance parcourue.

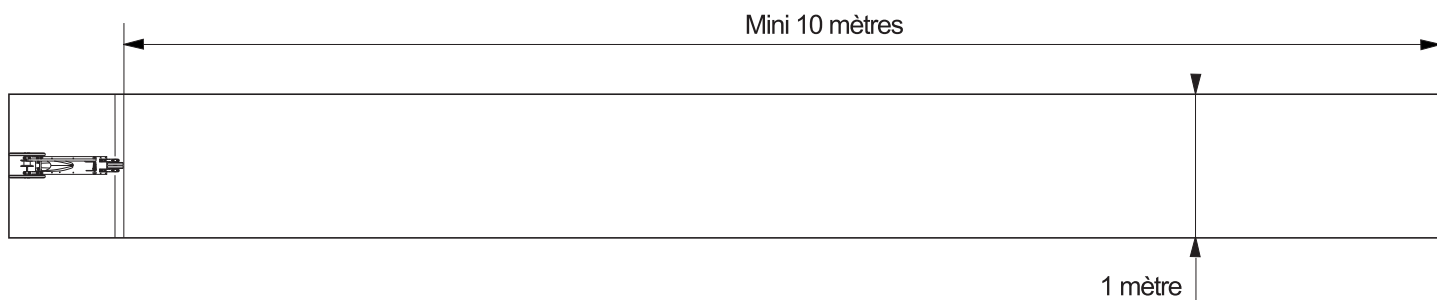

# Tableaux de bord des compétitions

## Courses de vitesse

### Grille de scores

Equipes	B	C	D	E	F	G	H	I	J	K
A	Vainqueur... Points .....	Vainqueur... Points .....	Vainqueur... Points .....	Vainqueur... Points .....	Vainqueur... Points .....	Vainqueur... Points .....	Vainqueur... Points .....	Vainqueur... Points .....	Vainqueur... Points .....	Vainqueur... Points .....
B		Vainqueur... Points .....	Vainqueur... Points .....	Vainqueur... Points .....	Vainqueur... Points .....	Vainqueur... Points .....	Vainqueur... Points .....	Vainqueur... Points .....	Vainqueur... Points .....	Vainqueur... Points .....
C			Vainqueur... Points .....	Vainqueur... Points .....	Vainqueur... Points .....	Vainqueur... Points .....	Vainqueur... Points .....	Vainqueur... Points .....	Vainqueur... Points .....	Vainqueur... Points .....
D				Vainqueur... Points .....	Vainqueur... Points .....	Vainqueur... Points .....	Vainqueur... Points .....	Vainqueur... Points .....	Vainqueur... Points .....	Vainqueur... Points .....
E					Vainqueur... Points .....	Vainqueur... Points .....	Vainqueur... Points .....	Vainqueur... Points .....	Vainqueur... Points .....	Vainqueur... Points .....
F						Vainqueur... Points .....	Vainqueur... Points .....	Vainqueur... Points .....	Vainqueur... Points .....	Vainqueur... Points .....
G							Vainqueur... Points .....	Vainqueur... Points .....	Vainqueur... Points .....	Vainqueur... Points .....
H								Vainqueur... Points .....	Vainqueur... Points .....	Vainqueur... Points .....
I									Vainqueur... Points .....	Vainqueur... Points .....
J										Vainqueur... Points .....

### Cumul des points et classement des équipes

Equipes	Cumul points										Classement
A											
B											
C											
D											
E											
F											
G											
H											
I											
J											

## Distance parcourue

### Grille de scores

	Distances parcourues				Classement
	Essai 1	Essai 2	Essai 3	Meilleur score	
Equipe A					
Equipe B					
Equipe C					
Equipe D					
Equipe E					
Equipe F					
Equipe G					
Equipe H					
Equipe I					
Equipe J					
Equipe K					

**Exercice**

Colorier en rouge les pièces mobiles.

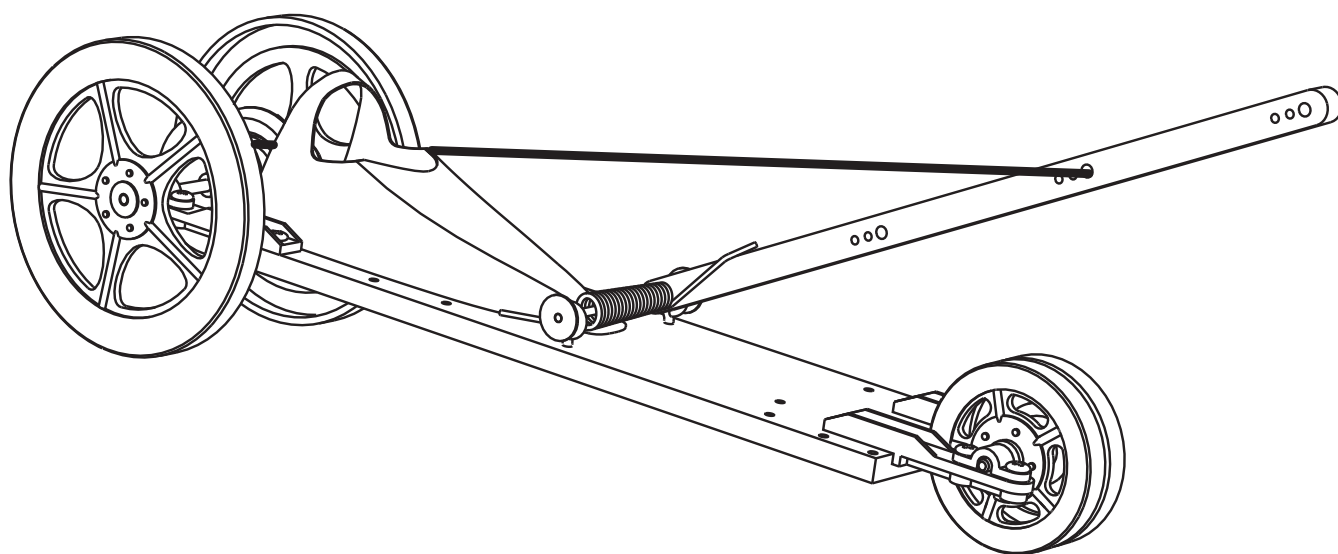
**NOTA**

Le dragster est représenté ici dans une des multiples configurations possibles :

- il y a 4 diamètres possibles de roues arrière et de bandages de roues,
- il y a 4 diamètres possibles de poulie,
- il y a trois positions possible du levier,
- il y a plusieurs configurations possibles pour le train avant.

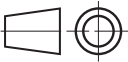
 www.a4.fr			<b>A4</b>	PROJET <b>Dragster à ressort</b>	PARTIE <b>Ensemble</b>
	Collège	Classe		TITRE DU DOCUMENT <b>Vue en perspective</b>	
Nom	Date				