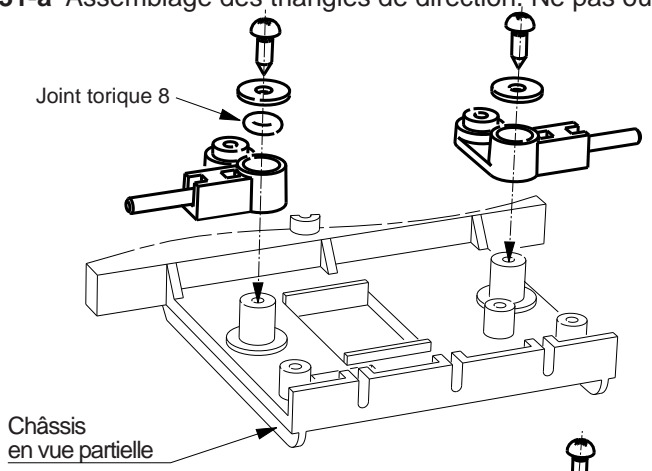
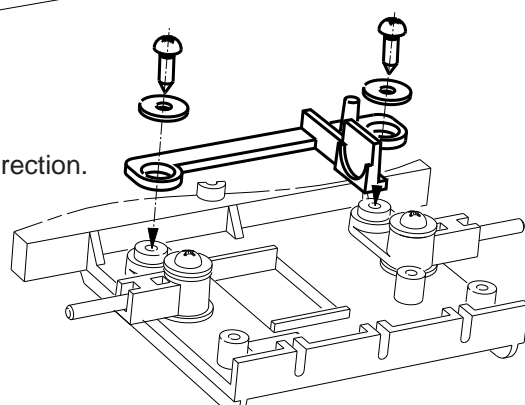
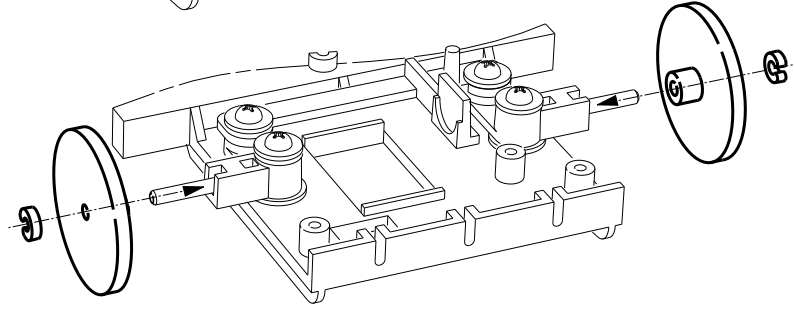

Phases	Opérations
131	<p>Assemblage de la fonction direction</p> <ul style="list-style-type: none"> - <i>Pièces</i> : Cf. nomenclature et éclaté de la fonction direction page 08. - <i>Matériel</i> : outil à ébavurer céramique (réf OEB CR ou cutter) ; tournevis. - <i>Contrôle</i> : visuel + test de fonctionnement. <p>Généralité : les pièces sont détachées de la grappe d'injection au fur et à mesure du montage. Il convient à chaque fois d'ébavurer les points d'attache.</p> <p>131-a Assemblage des triangles de direction. Ne pas oublier le joint torique sur un des deux triangles.</p>  <p>131-b Assemblage de la barre de direction.</p>  <p>131-b Assemblage des roues avant.</p>  <p>L'assemblage terminé</p> 